

#### ENGLISH

This unit is designed to operate only on **12 V DC, NEGATIVE ground electrical systems**. If your vehicle does not have this system, a voltage inverter is required, which can be purchased at JVC IN-CAR ENTERTAINMENT dealers.

#### WARNINGS

- DO NOT install any unit in locations where;
  - it may obstruct the steering wheel and gearshift lever operations, as this may result in a traffic accident.
  - it may obstruct the operation of safety devices such as air bags, as this may result in a fatal accident.
  - it may obstruct visibility.
- DO NOT operate any unit while manipulating the steering wheel, as this may result in a traffic accident.
- The driver must not watch the monitor while driving. If the driver watches the monitor while driving, it may lead to carelessness and cause an accident.
- If you need to operate the unit while driving, be sure to look ahead carefully or you may be involved in a traffic accident.
- If the parking brake is not engaged, "Parking Brake" appears on the monitor for a while, and no playback picture will be shown.
  - This warning appears only when the parking brake wire is connected to the parking brake system built in the car.

#### Notes on electrical connections

- Replace the fuse with one of the specified rating. If the fuse blows frequently, consult your JVC IN-CAR ENTERTAINMENT dealer.
- Maximum input of the speakers should be more than 50 W at the rear and 50 W at the front, with an impedance of **4 Ω to 8 Ω**.
- **Be sure to ground each unit to the car's chassis.**
- To prevent short-circuit, cover the terminals of the UNUSED leads with insulating tape.
- The unit become very hot after use. Be careful not to get burned when removing them.

Heat sink  
Abstrahlblech  
*Dissipateur de chaleur*  
Warmte-opnemer

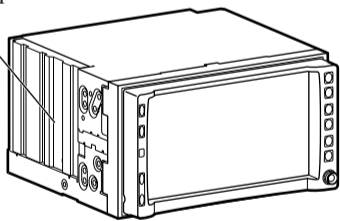

#### DEUTSCH

Dieses Gerät ist für einen Betrieb in **elektrischen Anlagen mit 12 V Gleichstrom und (-) Erdung ausgelegt**. Verfügt Ihr Fahrzeug nicht über diese Anlage, ist ein Spannungsinverter erforderlich, der bei JVC Autoradiohändler erworben werden kann.

#### WARNUNGEN

- Wählen Sie für das Gerät KEINESFALLS einen Einbaort, wo;
  - es die Handhabung von Lenkrad und Schalthebel behindern kann, da sonst die Gefahr von Verkehrsunfällen droht.
  - es die Funktion von Sicherheitseinrichtungen wie etwa Airbags behindern kann, da sonst die Gefahr von tödlichen Unfällen droht.
  - es die freie Sicht beeinträchtigen kann.
- Bedienen Sie KEINESFALLS ein Gerät beim Lenken des Fahrzeugs, da sonst die Gefahr von Verkehrsunfällen droht.
- Der Fahrer darf während der Fahrt keinesfalls den Monitor betrachten. Andernfalls droht Unfallgefahr durch Unachtsamkeit.
- Muss das Gerät während der Fahrt bedient werden, so halten Sie dabei wegen der Unfallgefahr den Blick auf das Verkehrsgeschehen gerichtet.
- Ist die Feststellbremse nicht angezogen, so erscheint die Meldung „Parking Brake“ (Feststellbremse) eine Zeit lang auf dem Display, und es erfolgt keine Bildwiedergabe.
  - Diese Warnung erscheint nur dann, wenn das Kabel der Feststellbremse mit dem Feststellbremssystem des Fahrzeugs verbunden ist.

#### Hinweise zu elektrischen Anschlüssen

- Die Sicherung durch eine mit vorgeschriebener Stärke ersetzen. Wenn die Sicherung häufig durchbrennt, lassen Sie sich von Ihrem Fachhändler für JVC Autoradiohändler beraten.
- Der Maximaleingang von den Lautsprechern soll mehr als 50 W hinten und 50 W vorne betragen, mit einer Impedanz von **4 Ω bis 8 Ω**.
- **Immer jedes Gerät am Chassis des Fahrzeugs erden.**
- Um Kurzschlüsse zu verhindern, die Klemmen der NICHT VERWENDETEN Leitungen mit Isolierband abdecken.
- Das Gerät kann nach dem Betrieb sehr heiß sein. Achten Sie darauf, sich beim Ausbau nicht zu verbrennen.

#### FRANÇAIS

*Cet appareil est conçu pour fonctionner sur des sources de courant continu de 12 V à masse NEGATIVE seulement. Si votre véhicule n'offre pas ce type d'alimentation, il vous faut un convertisseur de tension, que vous pouvez acheter chez un revendeur d'autoradios JVC.*

#### AVERTISSEMENTS

- *N'INSTALLEZ aucun appareil dans les endroits suivants;*
  - *où il gêner l'accès au volant ou au levier de vitesse car cela peut entraîner un accident de la circulation.*
  - *où il peut gêner la manipulation de dispositifs de sécurité tels que les coussins de sécurité car cela peut entraîner un accident fatal.*
  - *où il peut gêner la visibilité.*
- *NE COMMANDEZ PAS l'appareil lors de la manipulation du volant car cela peut entraîner un accident de la circulation.*
- *Le conducteur ne doit pas regarder le moniteur lorsqu'il conduit. Regarder le moniteur lorsqu'on est au volant réduit considérablement la vigilance du conducteur et multiplie les risques d'accident.*
- *Si vous avez besoin de commander l'appareil pendant que vous conduisez, continuez de regarder droit devant vous ou vous risquez de causer un accident de la circulation.*
- *Si le frein de stationnement n'est pas mis, "Parking Brake" apparaît sur le moniteur un moment et l'image de lecture n'apparaît pas.*
  - *Cet avertissement apparaît uniquement quand le fil du frein de stationnement est connecté au système de frein de stationnement intégré à la voiture.*

#### Remarques sur les connexions électriques

- *Remplacez le fusible par un de la valeur précisée. Si le fusible saute souvent, consulter votre revendeur d'autoradios JVC.*
- *L'entrée maximum des enceintes doit être supérieur à 50 W à l'arrière et de 50 W à l'avant, avec une impédance de 4 Ω à 8 Ω.*
- **Assurez-vous de mettre à la masse chaque appareil au châssis de la voiture.**
- *Pour éviter les courts-circuits, recouvrez les bornes des fils qui ne sont PAS UTILISÉS avec de la bande isolante.*
- *L'appareil devient très chaud après l'utilisation. Faites attention de ne pas vous brûler en le retirant.*

#### NEDERLANDS

Dit apparaat mag worden gebruikt bij elektrische systemen die werken op **12 V gelijkstroom met negatieve aarding**. Als uw auto niet is uitgerust met een dergelijk systeem, is een spanningsomzetter vereist. Dit instrument kan worden aangeschaft bij JVC car audio dealers.

#### WAARSCHUWINGEN

- Installeer het toestel NIET op plaatsen waar;
  - het de werking van het stuur en de versnellingspook kan hinderen. Dit zou namelijk ernstige ongelukken kunnen veroorzaken.
  - het de werking van veiligheidsvoorzieningen, bijvoorbeeld de airbags, kan hinderen. Dit zou namelijk ernstige of fatale ongelukken kunnen veroorzaken.
  - het uw zicht zou kunnen belemmeren.
- Bedien de apparatuur NIET tijdens het autorijden. Dit zou namelijk ernstige ongelukken kunnen veroorzaken.
- De bestuurder mag tijdens het autorijden niet de beelden op de monitor bekijken. De aandacht zou anders mogelijk ernstige ongelukken tot gevolg.
- Indien u het toestel tijdens het besturen moet bedienen, dient u uitermate goed op te letten en het verkeer goed in de gaten te houden, daar u anders mogelijk een ongeluk veroorzaakt.
- "Parking Brake" verschijnt even op de monitor wanneer de handrem niet is aangetrokken. Er verschijnt dan geen beeld.
  - Deze waarschuwing verschijnt uitsluitend wanneer het handremdraad met het in de auto ingebouwde handremstelsysteem is verbonden.

#### Opmerkingen voor de elektrische verbindingen

- Vervang de zekering door een van het aangegeven ampèrage. Raadpleeg uw JVC auto-audiohandelaar indien de zekering regelmatig doorbrandt.
- Het maximale ingangsvermogen van de luidsprekers moet meer dan 50 W achter en 50 W voor te zijn, met een impedantie van **4 Ω t/m 8 Ω**.
- **Aard ieder toestel beslist op het chassis van de auto.**
- Voorkom kortsluiting en bedek de aansluitingen van de NIET-GEBRUIKTE draden met isolatieband.
- Het toestel wordt bij gebruik zeer warm. Voorkom brandwonden en wees dus voorzichtig bij het verwijderen.

#### Parts list for installation and connection

The following parts are provided for this unit. If anything is missing, contact your dealer immediately.

Main unit  
Hauptgerät  
*Appareil principal*  
Hoofdtoestel

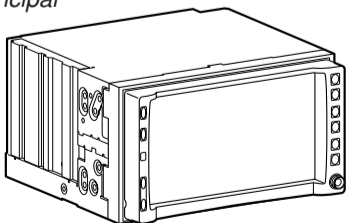
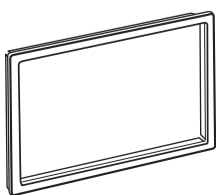

Plate for use with a Nissan car  
Schild zur Verwendung mit einem Nissan-Fahrzeug  
*Plaque à utiliser avec une voiture Nissan*  
Plaat voor gebruik in een Nissan auto



#### Teilleiste für den Einbau und Anschluß

Die folgenden Teile werden zusammen mit diesem Gerät geliefert. Falls etwas fehlt, wenden Sie sich sofort an Ihren Fachhändler.

Power cord  
Stromkabel  
*Cordon d'alimentation*  
Stroomsnoer

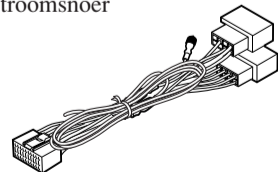

AV I/O cord  
AV E/A-Kabel  
*Cordon AV E/S*  
AV in-/uitgangssnoer

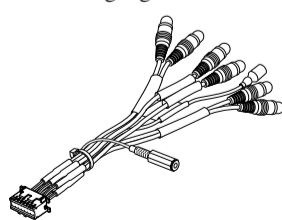

Reverse gear signal extension cord  
Rückwärtsgangsignal-Verlängerungskabel  
*Cordon prolongateur de signal de marche arrière*  
Verlengsnoer voor achteruitrijsignaal

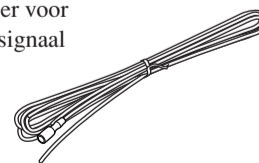

Flat head screws (M5 x 8 mm)  
Flachkopfschrauben (M5 x 8 mm)  
*Vis à tête plate (M5 x 8 mm)*  
Schroeven met platte kop (M5 x 8 mm)



Round head screws (M5 x 8 mm)  
Rundkopfschrauben (M5 x 8 mm)  
*Vis à tête ronde (M5 x 8 mm)*  
Schroeven met ronde kop (M5 x 8 mm)

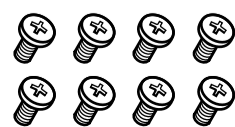

#### Liste des pièces pour l'installation et raccordement

Les pièces suivantes sont fournies avec cet appareil. Si quelque chose manquait, contactez votre revendeur immédiatement.

#### Lijst van onderdelen die u bij installatie en aansluiting nodig hebt

De volgende onderdelen worden bij het apparaat geleverd. Raadpleeg direct de plaats van aankoop indien er iets ontbreekt.

Remote controller  
Fernbedienung  
*Télécommande*  
Afstandsbediening

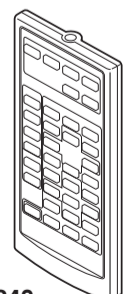

RM-RK240

Crimps  
Crimpanschlüsse  
*Cosse à sertir*  
Krimpaansluitingen

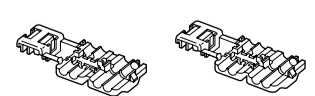

Battery  
Batterie  
*Pile*  
Batterij



CR2025

## INSTALLATION (IN-DASH MOUNTING)

The following illustration shows a typical installation. However, you should make adjustments corresponding to your specific car. If you have any questions or require information regarding installation kits, consult your JVC IN-CAR ENTERTAINMENT dealer or a company supplying kits.

- If you are not sure how to install this unit correctly, have it installed by a qualified technician.

### Before installing the unit

- When mounting the unit, be sure to use the screws provided, as instructed. If other screws are used, there is a possibility that parts could become loose or damaged.
- When tightening screws or bolts be careful not to pinch any connection cord.
- Make sure not to block the fan on the rear panel to maintain proper ventilation when installed.

## INSTALLATION (EINBAU IM ARMATURENBRETT)

Die folgende Abbildung zeigt die typische Installation. Sie müssen aber Justierungen entsprechend des vorliegenden Fahrzeugs vornehmen. Wenn Sie Fragen haben oder weitere Informationen zu Einbausätzen benötigen, wenden Sie sich an Ihren Fachhändler für JVC Autoradiohändler oder einen Fachhändler für die Einbausätze.

- Wenn bezüglich des richtigen Einbaus dieses Geräts Zweifel bestehen, immer einen qualifizierten Techniker um Rat fragen.

### Vor dem Einbau des Geräts

- Bei der Montage dieses Geräts sollen immer die mitgelieferten Schrauben wie beschrieben verwendet werden. Wenn andere Schrauben verwendet werden, besteht die Gefahr, dass sich Teile lockern oder beschädigt werden könnten.
- Beim Festziehen von Schrauben oder Steckschrauben immer darauf achten, keine Kabel einzuklemmen.
- Sicherstellen, dass nicht das Gebläse an der Rückseite verdeckt wird, um richtige Ventilation beim Einbau zu gewährleisten.

## INSTALLATION (MONTAGEDANS LE TABLEAU DE BORD)

L'illustration suivante est un exemple d'installation typique. Cependant, vous devez faire les ajustements correspondant à votre voiture. Si vous avez des questions ou avez besoin d'information sur des kits d'installation, consulter votre revendeur d'autoradios JVC ou une compagnie d'approvisionnement.

- Si vous n'êtes pas sûr de pouvoir installer l'appareil correctement, faites-le installer par un technicien qualifié.

### Avant d'installer l'appareil

- Lors du montage de l'appareil, assurez-vous d'utiliser les vis fournies, de la façon indiquée. Si vous utilisez d'autres vis, certaines pièces peuvent être perdues ou endommagées.
- Lorsque vous serrez des vis ou des boulons, faites attention de ne pas pincer un cordon de connexion.
- Assurez-vous de ne pas bloquer le ventilateur sur le panneau arrière lors de l'installation afin de permettre une ventilation correcte.

## INSTALLEREN (MONTEREN IN DASHBOARD)

De volgende afbeelding toont een standaardinstallatie. Afhankelijk van uw auto moet het toestel mogelijk wat anders worden geïnstalleerd. Raadpleeg uw JVC auto-audiohandelaar handelaar of een leverancier van installatiekits indien u vragen heeft of informatie over installatiekits wilt.

- Raadpleeg een erkend technicus indien u twijfels heeft over het juist installeren van dit toestel.

### Alvorens het toestel te installeren

- Gebruik beslist de bijgeleverde schroeven als aangegeven voor het bevestigen van dit toestel. Door het gebruik van andere schroeven, kunnen onderdelen worden beschadigd of wordt het toestel mogelijk niet correct bevestigd.
- Let bij het vastdraaien van schroeven en bouten goed op zodat er geen snoeren, etc. worden vastgekneeld.
- Let goed op dat bij het installeren de ventilator op het achterpaneel niet wordt geblokkeerd zodat het toestel goed geventileerd kan worden.

**1** Remove the audio system originally installed in the car, together with its mounting brackets.

**Note:** Be sure to keep all the screws and parts removed from your car for future use.

**2** Attach the mounting brackets (removed from the car), to this unit (see below).

**3** Connect the power cord and AV I/O cord.

- See pages 3 and 4 for the power cord connection.
- See page 5 for the AV I/O connection.

**4** Install this unit using the screws removed in step 1.

The following example is for installation in a Toyota car. For more details, consult your JVC IN-CAR ENTERTAINMENT dealer.

**1** Bauen Sie die ursprünglich im Fahrzeug vorhandene Audioanlage zusammen mit ihren Befestigungsteilen aus.

**Hinweis:** Alle aus dem Fahrzeug ausgebauten Schrauben und anderen Teile müssen zur Wiederverwendung aufbewahrt werden.

**2** Bringen Sie die Haltebügel (aus dem Fahrzeug ausgebaut) an diesem Gerät an (siehe unten).

**3** Anschließen von Stromkabel und AV E/A-Kabel.

- Zum Anschluss des Stromkabels siehe Seite 3 und 4.
- Zum AV E/A-Anschluss siehe Seite 5.

**4** Bauen Sie dieses Gerät mit den in Schritt 1 entfernten Schrauben ein.

Das folgende Beispiel bezieht sich auf den Einbau in einem Toyota-Fahrzeug. Für weitere Einzelheiten lassen Sie sich von Ihren Fachhändler für JVC Autoradiohändler beraten.

**1** Retirez le système audio d'origine, installé dans la voiture, en même temps que les supports de montage.

**Remarque:** Assurez-vous de conserver toutes les vis et les pièces retirées de votre voiture pour une utilisation future.

**2** Attachez les supports de montage (retirés de la voiture) à cet appareil (voir ci-dessous).

**3** Connectez le cordon d'alimentation au cordon AV E/S.

- Référez-vous aux pages 3 et 4 pour la connexion du cordon d'alimentation.
- Référez-vous aux page 5 pour la connexion du cordon AV E/S.

**4** Installez cet appareil en utilisant les vis retirées à l'étape 1.

L'exemple suivant représente une installation dans une voiture Toyota. Pour en savoir plus, consultez votre revendeur autoradio JVC.

**1** Verwijder het oorspronkelijk in de auto gemonteerde audiosysteem en de daarbij behorende bevestigingsbeugels.

**Opmerking:** Bewaar al de verwijderde schroeven en onderdelen van de auto.

**2** Monteer de bevestigingsbeugels (hiervoor van de auto verwijderd) aan dit toestel (zie hieronder).

**3** Sluit het stroomsnoer en het AV in-/uitgangssnoer aan.

- Zie bladzijden 3 en 4 voor het aansluiten van het stroomsnoer.
- Zie bladzijde 5 voor het aansluiten van het AV in-/uitgangssnoer.

**4** Installeer dit toestel met de in stap 1 verwijderde schroeven.

Het volgende voorbeeld is een standaardvoorbeeld voor het installeren in een Toyota. Raadpleeg uw JVC auto-audiohandelaar voor details.

Mounting bracket removed from the car  
Aus dem Fahrzeug ausgebaute Haltebügel  
Support de montage retiré de la voiture  
Van de auto verwijderde bevestigingsbeugel

Supplied screws  
Mitgelieferte Schrauben  
Vis fournies  
Bijgeleverde schroeven

Mounting bracket removed from the car  
Aus dem Fahrzeug ausgebaute Haltebügel  
Support de montage retiré de la voiture  
Van de auto verwijderde bevestigingsbeugel

Supplied screws  
Mitgelieferte Schrauben  
Vis fournies  
Bijgeleverde schroeven

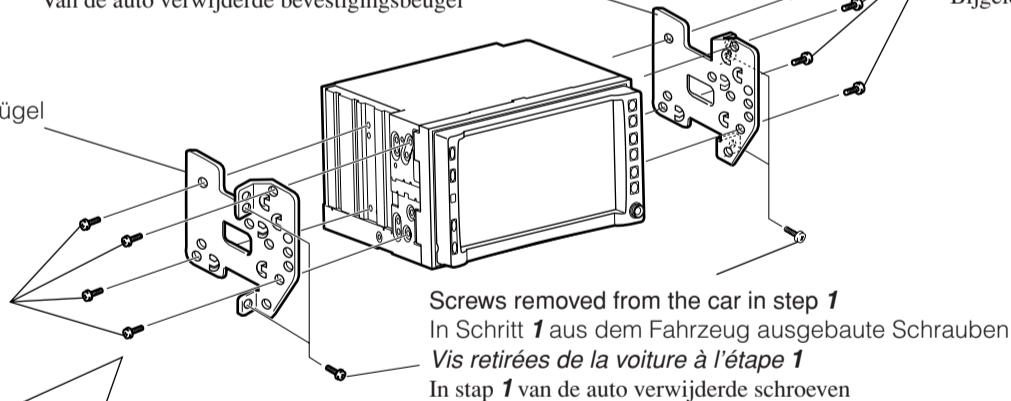

Screws removed from the car in step 1  
In Schritt 1 aus dem Fahrzeug ausgebaute Schrauben  
Vis retirées de la voiture à l'étape 1  
In stap 1 van de auto verwijderde schroeven

If necessary, restore the protruding tabs.  
Wenn erforderlich bringen Sie die hervorstehenden Zapfen wieder an  
Si nécessaire, redressez les languettes saillantes.  
Druk de lipjes indien nodig weer terug.

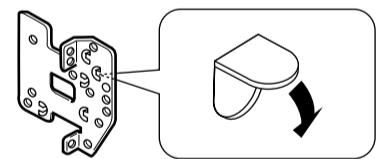

Select the appropriate type fitting to your audio system space.

Wählen Sie die geeignete Fassung für Ihren Audioanlagen-Platz.  
Choisissez le type de vis appropriée en fonction de l'espace disponible pour votre système audio.

Kies de voor de ruimte van het audiosysteem geschikte schroeven.

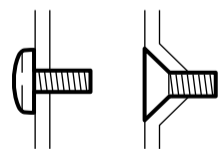

**Note** : When installing the unit on the mounting bracket, make sure to use the supplied screws (M5 x 8 mm). If longer screws are used, they could damage the unit.

**Hinweis** : Bei Anbringen des Geräts auf dem Haltebügel sicherstellen, dass die mitgelieferten Schrauben (M5 x 8 mm) verwendet werden. Wenn längere Schrauben verwendet werden, können diese das Gerät beschädigen.

**Remarque** : Lors de l'installation de l'appareil sur le support de montage, assurez-vous d'utiliser les vis fournies (M5 x 8 mm). Si des vis plus longues sont utilisées, l'appareil peut être endommagé.

**Opmerking** : Voor het monteren van het toestel aan de bevestigingsbeugel moet u de bijgeleverde schroeven (M5 x 8 mm) gebruiken. Het gebruik van bijvoorbeeld langere schroeven kan het toestel beschadigen.

**When installing the unit in a Nissan car**  
**Beim Einbau des Geräts in einem Nissan-Fahrzeug**  
**Lors de l'installation de l'appareil dans une voiture Nissan**  
**Indien het toestel in een Nissan auto moet worden geïnstalleerd**

Plate for use with a Nissan car  
Schild zur Verwendung mit einem Nissan-Fahrzeug  
Plaque à utiliser avec une voiture Nissan  
Plaat voor gebruik in een Nissan auto

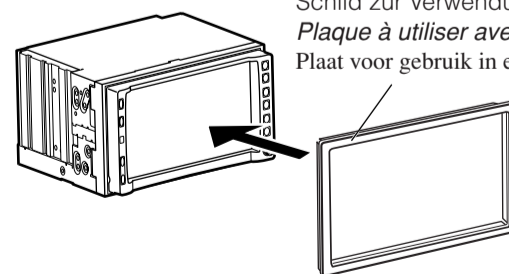

**Required space for the monitor ejection**  
**Erforderlicher Platz für Monitoraus Schub**  
**Espace requis pour le déploiement du moniteur**  
**Vereiste vrije ruimte voor het uitwerpen van de monitor**

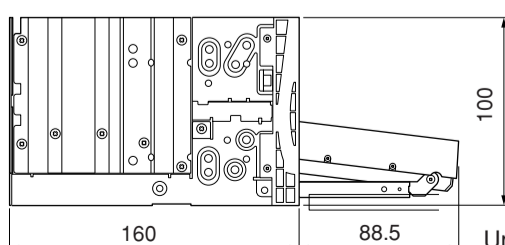

Unit: mm  
Einheit: mm  
Unité: mm  
Eenheid: mm

Install the unit at an angle of less than 30°, taking it into account that the monitor would eject when in use (see below).

Bauen Sie das Gerät ein einem Winkel von weniger als 30° ein, wobei Sie darauf achten, dass der Monitor bei Gebrauch ausfährt (siehe unten).

Installez l'appareil avec un angle de moins de 30°, en tenant compte du fait que le moniteur doit être déployé lors de son utilisation (voir ci-dessous).

Installeer het toestel met een kleinere hoek dan 30°, en controleer dat de monitor kan worden uitgeworpen voor gebruik (zie hieronder).

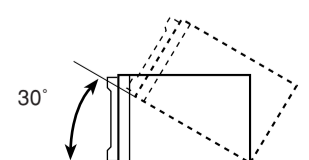

# ELECTRICAL CONNECTIONS

# ELEKTRISCHE ANSCHLÜSSE

# RACCORDEMENTS ELECTRIQUES

# ELEKTRISCHE VERBINDINGEN

## PRECAUTIONS on power supply and speaker connections:

- DO NOT connect the speaker leads of the power cord to the car battery; otherwise, the units will be seriously damaged.
- BEFORE connecting the speaker leads of the power cord to the speakers, check the speaker wiring in your car.

## VORSICHTSMASSREGELN beim Anschließen der Stromversorgung und Lautsprecher:

- Die Lautsprecherleitungen des Netzkabels NICHT an der Autobatterie anschließen, da sonst die Geräte schwer beschädigt werden.
- VOR dem Anschließen der Lautsprecherleitungen des Spannungsversorgungskabels an die Lautsprecher, die Lautsprecherverdrahtung in Ihrem Auto überprüfen.

## PRECAUTIONS sur l'alimentation et la connexion des enceintes:

- NE CONNECTEZ PAS les fils d'enceintes du cordon d'alimentation à la batterie; sinon, les appareils seront sérieusement endommagés.
- AVANT de connecter les fils d'enceintes du cordon d'alimentation aux enceintes, vérifiez le câblage des enceintes de votre voiture.

## VOORZORGSMAATREGELEN bij het verbinden van de stroomkabeldraad met de speakers:

- Verbind de luidsprekerdraden van de stroomkabel NIET met de accu van de auto; de apparaten zouden anders ernstig beschadigd kunnen worden.
- VOORDAT u de speakerdraden van de stroomkabel met de speakers verbindt, moet u de bedrading van de speakers in uw auto controleren.

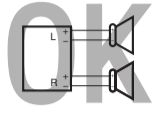
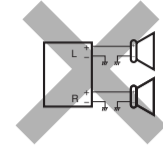
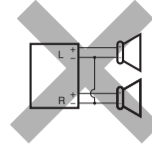

## If your car is equipped with the ISO connector Wenn Ihr Auto mit ISO-Steckern ausgestattet ist Si votre voiture est équipée d'un connecteur ISO Indien uw auto is uitgerust met de ISO-connector

- Connect the ISO connectors as illustrated.
- Die ISO-Stecker wie abgebildet anschließen.
- Connectez les connecteurs ISO comme montré sur l'illustration.
- Sluit de ISO-connectoren aan zoals op het voorbeeld is aangegeven.

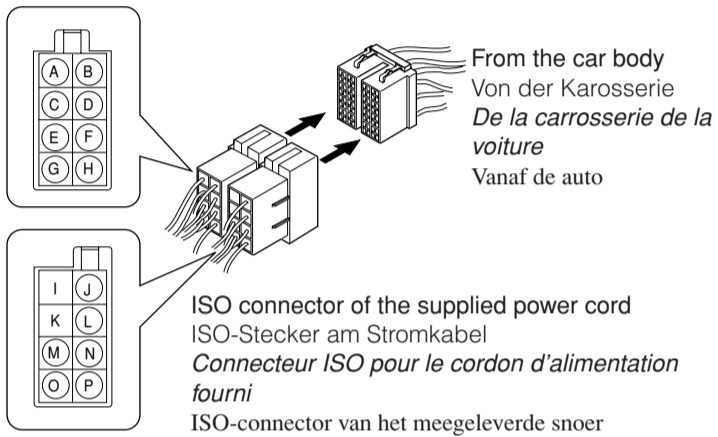

View from the lead side  
Ansicht von der Leitungsseite  
Vue à partir du côté des fils  
Aanzicht vanaf het snoer

## For some VW/Audi or Opel (Vauxhall) automobile Für manche VW/Audi oder Opel (Vauxhall) Fahrzeuge Pour certaine voiture VW/Audi ou Opel (Vauxhall) Voor bepaalde modellen VW/Audi of Opel (Vauxhall) geldt

You may need to modify the wiring of the supplied power cord as illustrated.

- Contact your authorized car dealer before installing this unit.
- Sie müssen evtl. die Verdrahtung des mitgelieferten Stromkabels wie abgebildet ändern.
- Wenden Sie sich an Ihre Vertragswerkstatt, bevor Sie das Gerät einbauen.
- Vous aurez peut-être besoin de modifier le câblage du cordon d'alimentation fourni comme montré sur l'illustration.
- Contactez votre revendeur automobile autorisé avant d'installer l'appareil.
- Wellicht moet u de bedrading van het meegeleverde snoer als in het voorbeeld aanpassen.
- Neem contact op met uw officiële autodealer alvorens dit apparaat te installeren.

Original wiring  
Originalverdrahtung  
Câblage original  
Originele bedrading

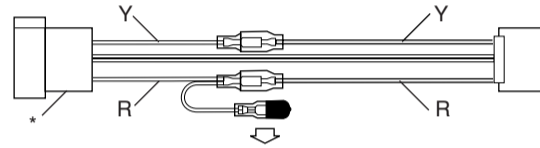

\* ISO connector R: Red Y: Yellow  
ISO-Stecker Rot Gelb  
Connecteur ISO Rouge Jaune  
ISO-connector Rood Geel

Modified wiring 1  
Geänderte Verdrahtung 1  
Câblage modifié 1  
Aangepaste bedrading 1

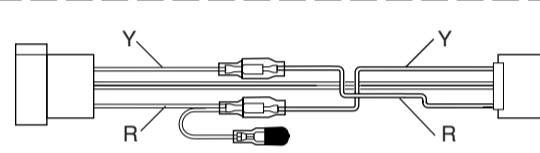

Use modified wiring 2 if the unit does not turn on.  
Geänderte Verdrahtung 2 verwenden, wenn das Gerät so nicht an geht.  
Utilisez le câblage modifié 2 si l'appareil ne se met pas sous tension.  
Pas de bedrading 2 aan indien het apparaat niet reageert bij inschakelen.

Modified wiring 2  
Geänderte Verdrahtung 2  
Câblage modifié 2  
Aangepaste bedrading 2

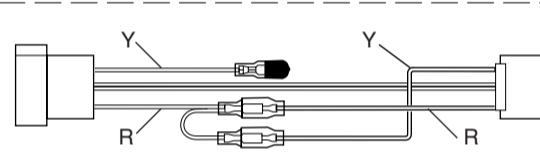

## Connecting the parking brake wire / Das Kabel der Feststellbremse anschließen / Connexion du cordon de frein de stationnement / Aansluiten van het handremdraad

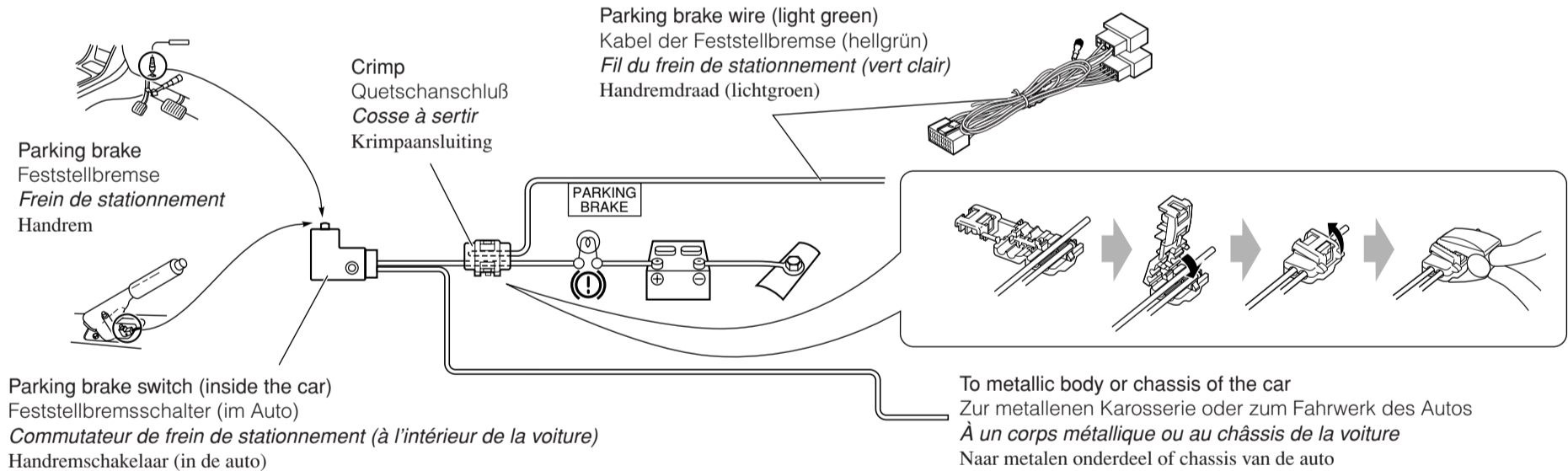

## TROUBLESHOOTING

- **The fuse blows.**  
\* Are the red and black leads connected correctly?
- **Power cannot be turned on.**  
\* Is the yellow lead connected?
- **No sound from the speakers.**  
\* Is the speaker output lead short-circuited?
- **Sound is distorted.**  
\* Is the speaker output lead grounded?  
\* Are the "-" terminals of L and R speakers grounded in common?
- **Noise interfere with sounds.**  
\* Is the rear ground terminal connected to the car's chassis using shorter and thicker cords?
- **Unit becomes hot.**  
\* Is the speaker output lead grounded?  
\* Are the "-" terminals of L and R speakers grounded in common?

## FEHLERSUCHE

- **Die Sicherung brennt durch.**  
\* Sind die roten und schwarzen Leitungen richtig angeschlossen?
- **Stromversorgung kann nicht eingeschaltet werden.**  
\* Ist die gelbe Leitung angeschlossen?
- **Kein Ton aus den Lautsprechern.**  
\* Ist die LautsprecherAusgangsleitung kurzgeschlossen?
- **Ton verzerrt.**  
\* Ist die LautsprecherAusgangsleitung geerdet?  
\* Sind die "-" Anschlußklemmen der linken und rechten Lautsprecher zusammen geerdet?
- **Störgeräusche im Klang.**  
\* Ist die hintere Erdungsklemme mit kürzeren und dickeren Kabeln an das Fahrzeugchassis angeschlossen?
- **Gerät wird heiß.**  
\* Ist die LautsprecherAusgangsleitung geerdet?  
\* Sind die "-" Anschlußklemmen der linken und rechten Lautsprecher zusammen geerdet?

## EN CAS DE DIFFICULTES

- **Le fusible saute.**  
\* Les fils rouge et noir sont-ils connectés correctement?
- **L'appareil ne peut pas être mise sous tension.**  
\* Le fil jaune est-il connecté?
- **Pas de son des enceintes.**  
\* Le fil de sortie d'enceinte est-il court-circuité?
- **Le son est déformé.**  
\* Le fil de sortie d'enceinte est-il à la masse?  
\* Les bornes "-" des enceintes gauche (L) et droite (R) sont-elles mises ensemble à la masse?
- **Interférence avec les sons.**  
\* La prise arrière de mise à la masse est-elle connectée au châssis de la voiture avec un cordon court et épais?
- **L'appareil devient chaud.**  
\* Le fil de sortie d'enceinte est-il à la masse?  
\* Les bornes "-" des enceintes gauche (L) et droite (R) sont-elles mises ensemble à la masse?

## PROBLEMEN OPLOSSEN

- **De zekering slaat door.**  
\* Zijn de rode en de zwarte draden op de juiste manier aangesloten?
- **De stroom kan niet worden ingeschakeld.**  
\* Is de gele draad aangesloten?
- **Er komt geen geluid uit de speakers.**  
\* Is de uitgaande speakerdraad kortgesloten?
- **Het geluid wordt vervormd.**  
\* Is de uitgaande speakerdraad geaard?  
\* Zijn de "-" polen van de linker- en de rechterspeakers gemeenschappelijk geaard?
- **Geluid wordt door ruis gestoord.**  
\* Is de aarde-aansluiting achter met gebruik van kortere en dikkere snoeren met het chassis van de auto verbonden?
- **Het apparaat raakt verhit.**  
\* Is de uitgaande speakerdraad geaard?  
\* Zijn de "-" polen van de linker- en de rechterspeakers gemeenschappelijk geaard?

**Connections without using the ISO connectors**

**Before connecting...**

Check the wiring in the car carefully. Incorrect connection may cause serious damage to the units. The leads of the power cord and those of the connector from the car body may be different in color.

- 1 Cut the ISO connector.
- 2 Connect the colored leads of the power cord in the order specified in the illustration below.
- 3 Connect the aerial cord.
- 4 Connect the wiring harness to the main unit.

**Anschlüsse ohne ISO-Stecker**

**Vor dem Anschließen...**

Die Verdrahtung im Auto sorgfältig prüfen. Falscher Anschluss kann zu schweren Schäden an den Einheiten führen. Die Betriebsstrom- und Anschlussleitungen von der Autokarosserie können sich in der Farbe unterscheiden.

- 1 Den ISO-Stecker abschneiden.
- 2 Die farbigen Adern des Stromkabels in der Reihenfolge anschließen, wie in der Abbildung unten gezeigt.
- 3 Das Antennenkabel anschließen.
- 4 Den Verdrahtungskabelbaum am Hauptgerät anschließen.

**Connexions sans l'utilisation des connecteurs ISO**

**Avant de commencer...**

Vérifiez attentivement le câblage du véhicule. Une connexion incorrecte peut endommager sérieusement l'appareil. Le fil du cordon d'alimentation et ceux des connecteurs du châssis de la voiture peuvent avoir des couleurs différentes.

- 1 Coupez le connecteur ISO.
- 2 Connectez les fils colorés du cordon d'alimentation dans l'ordre spécifié sur l'illustration ci-dessous.
- 3 Connectez le cordon d'antenne.
- 4 Connectez le faisceau de fils à l'appareil principal.

**Verbindingen zonder ISO-connectoren**

**Alvorens aan te sluiten...**

Controleer de bedrading van de auto zorgvuldig. Verkeerde verbindingen kunnen diverse onderdelen en toestellen ernstig beschadigen. De kleuren van het stroom snoer en de stekkers van de auto zijn mogelijk verschillend.

- 1 Knip de ISO-connector los.
- 2 Verbind de gekleurde draden van het stroom snoer in de afbeelding hieronder aangegeven volgorde.
- 3 Sluit de antenne aan.
- 4 Verbind de bedradingsbundel met het hoofdtoestel.

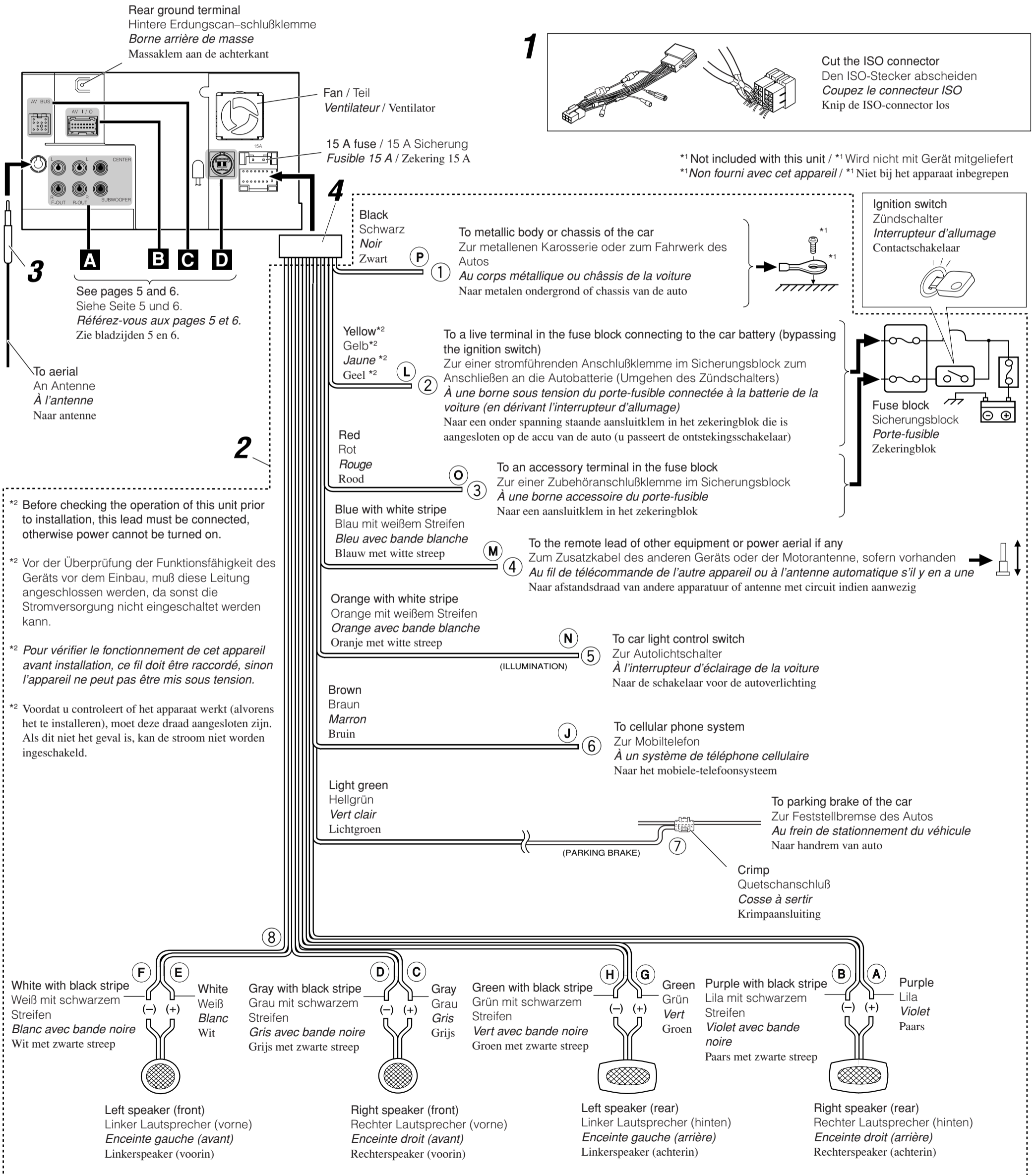

**A Connecting the external amplifiers / Anschließen der externen Verstärker / Connexion d'amplificateurs externes / Aansluiten van externe versterkers**

You can connect amplifiers to upgrade surround system in the car compartment.

- Connect the amplifiers to 5.1-ch analog discrete output jacks to enjoy multi-channel source (DVD Video/DVD Audio).
- To activate the center speaker, see page 45 of the INSTRUCTIONS.
- **Disconnect the speakers from the main unit, and connect them to the amplifier. Leave the speaker leads of the unit unused.**

Sie können Verstärker zur Erweiterung des Klangsystems im Autoinnenraum anschließen.

- Schließen Sie die Verstärker an die 5.1-ch Analog-Diskret-Ausgangsbuchsen an, um Mehrkanal-Quellen (DVD-Video/DVD-Audio) zu genießen.
- Zum Aktivieren des Center-Lautsprechers siehe Seite 45 der BEDIENUNGSANLEITUNG.
- **Trennen Sie die Lautsprecher vom Hauptgerät ab und schließen sie am Verstärker an. Lassen Sie die Lautsprecherkabel des Geräts unbenutzt.**

*Vous pouvez connecter des amplificateurs pour donner plus de puissance au système Surround dans la cabine de votre voiture.*

- *Connectez les amplificateurs aux prises de sortie analogiques discrètes 5,1 canaux pour écouter une source multicanal (DVD Vidéo/DVD Audio).*
- *Pour mettre en service l'enceinte centrale, référez-vous à la page 45 du MANUEL D'INSTRUCTIONS.*
- **Déconnectez les enceintes de l'appareil principal et connectez-les aux amplificateurs. Laissez les fils d'enceintes de l'appareil inutilisés.**

U kunt voor een beter surroundgeluid in uw auto een externe versterker aansluiten.

- Verbind de versterkers met de 5.1-kanaal analoge discrete uitgangsaansluitingen voor weergave van een multikanal bron (DVD-Video/DVD-Audio).
- Voor het activeren van de middenluidspreker, zie bladzijde 45 van de GEBRUIKSAANWIJZING.
- **Ontkoppel de luidsprekers van het hoofdtoestel en verbind de luidsprekers vervolgens met de versterkers. Gebruik in dit geval de luidsprekeraansluitingen van het toestel dus niet.**

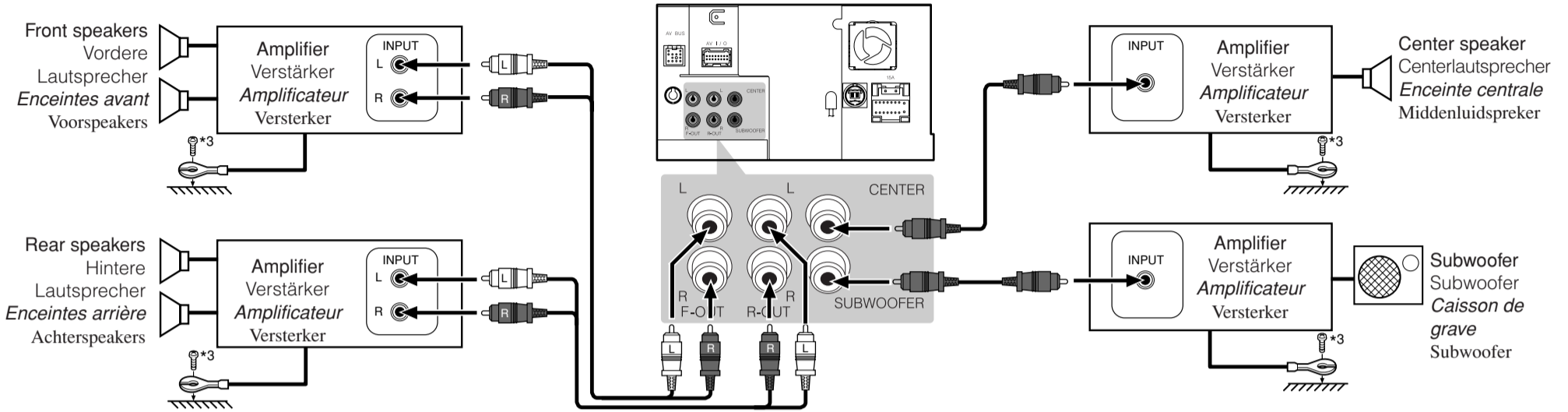

\*3 Firmly attach the ground wire to the metallic body or to the chassis of the car—to the place uncoated with paint (if coated with paint, remove the paint before attaching the wire). Failure to do so may cause damage to the unit.

\*3 Verbinden Sie den Erdungsleiter mit der Karosserie oder dem Rahmen des Fahrzeugs. Die Kontaktstelle darf nicht lackiert sein (sollte die Kontaktstelle lackiert sein, entfernen Sie den Lack der Kontaktstelle, bevor Sie den Leiter befestigen). Wenn der Erdungsleiter nicht ordnungsgemäß angeschlossen wird, kann dieses Gerät beschädigt werden.

\*3 Attachez solidement le fil de mise à la masse au châssis métallique de la voiture—à un endroit qui n'est pas recouvert de peinture (s'il est recouvert de peinture, enlevez d'abord la peinture avant d'attacher le fil). L'appareil peut être endommagé si cela n'est pas fait correctement.

\*3 Bevestig de aarddraad goed met een metalen onderdeel of het chassis van de auto—bevestig op een niet-gelakt gedeelte (indien gelakt, schuur dan af alvorens de draad te bevestigen). Het toestel kan worden beschadigd indien de aarddraad niet goed is aangesloten.

**B Connecting the AV I/O cord / Anschließen des AV E/A-Kabels / Connexion du cordon AV E/S / Aansluiten van het AV in-/uitgangskabel**

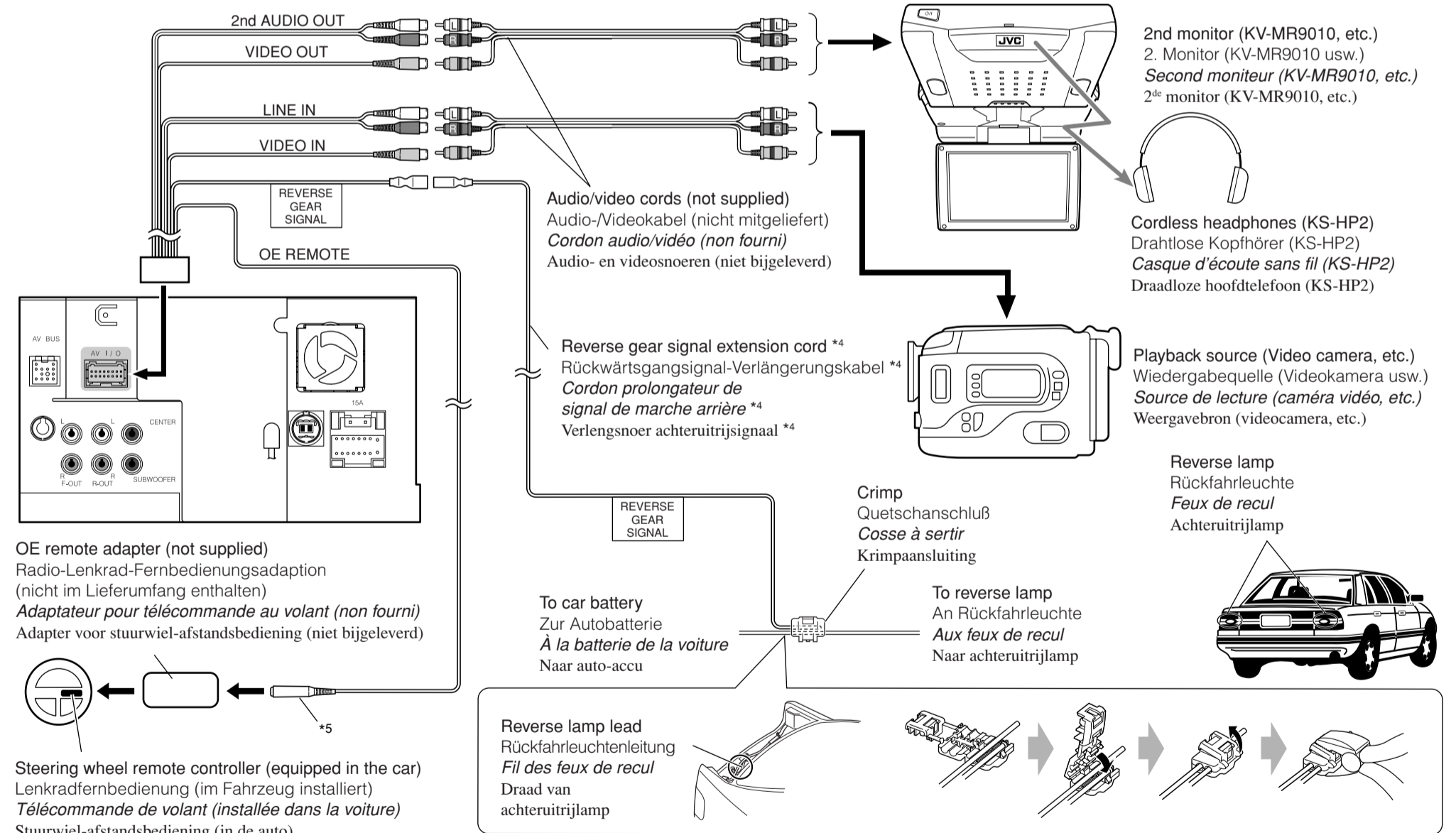

\*4 Required only when connecting a rear view camera to VIDEO IN plug.

\*5 If your car is equipped with the steering wheel remote controller, you can operate this unit using the controller. To do it, a JVC's OE remote adapter (not supplied) which matches with your car is required. Consult your JVC IN-CAR ENTERTAINMENT dealer for details.

\*4 Nur erforderlich, wenn eine Rückfahrkamera am Anschluss VIDEO IN angeschlossen wird.

\*5 Wenn Ihr Fahrzeug mit einer Lenkradfernbedienung ausgestattet ist, können Sie damit diesen Receiver steuern. Hierfür ist ein für Ihr Fahrzeug passender Radio-Lenkrad-Fernbedienungsadapter von JVC (nicht im Lieferumfang enthalten) erforderlich. Für weitere Einzelheiten wenden Sie sich an Ihren JVC Autoradiohändler.

\*4 Nécessaire uniquement lors de la connexion d'une caméra de recul à la fiche VIDEO IN.

\*5 Si votre voiture est munie d'une télécommande de volant, vous pouvez commander cet autoradio en utilisant la télécommande. Pour le faire, un adaptateur pour télécommande au volant JVC (non fourni) correspondant à votre voiture est nécessaire. Consultez votre revendeur d'autoradio JVC pour les détails.

\*4 Alleen vereist indien u een achteruitkijk-camera met de VIDEO IN aansluiting verbindt.

\*5 Indien uw auto een stuurwiel-afstandsbediening heeft, kunt u deze receiver met die afstandsbediening bedienen. Hiervoor heeft u echter een JVC adapter (niet bijgeleverd) nodig die geschikt is voor de stuurwiel-afstandsbediening van uw auto. Raadpleeg uw JVC car audio dealer voor details.

**C Connecting the TV tuner / Anschliessen des TV-Tuners / Connexion du tuner de télévision / Aansluiten van een TV-tuner**

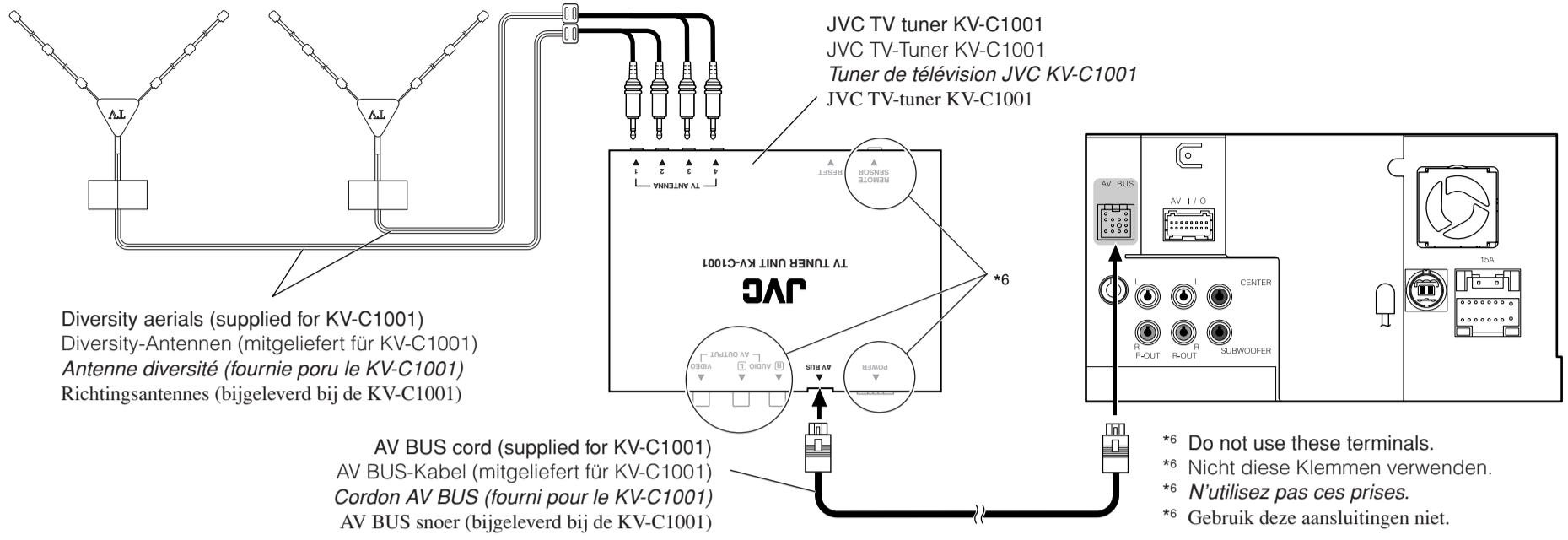

**D Connecting the external components / Anschließen der externen Komponenten / Connexion des appareils extérieurs / Aansluiten van externe componenten**

**CAUTION:** Before connecting the external components, make sure that the unit is turned off.  
**ACHTUNG:** Vor dem Anschließen der externen Komponenten sicherstellen, dass das Gerät ausgeschaltet ist.  
**PRECAUTION:** Avant de connecter les appareils extérieurs, assurez-vous que l'appareil est hors tension.  
**WAARSCHUWING:** Controleer alvorens de externe componenten aan te sluiten dat dit toestel beslist is uitgeschakeld.

**CD changer, DAB tuner, Apple iPod®, or JVC D. player / CD-Wechsler, DAB-Tuner, Apple iPod® oder JVC D. Player / Changeur de CD, tuner DAB, iPod Apple® ou lecteur D. JVC / CD-wisselaar, DAB-tuner, Apple iPod® of JVC D.speler**

• Set the external input setting correctly either to "Changer," "iPod," or "D. player" (see page 47 of the INSTRUCTIONS.) / Stellen Sie den externen Eingang richtig auf „Changer“, „iPod“ oder „D. player“ ein (siehe Seite 47 der BEDIENUNGSANLEITUNG.) / Réglez l'entrée extérieure correctement sur "Changer", "iPod" ou "D. player" (référez-vous à la page 47 du MANUEL D'INSTRUCTIONS.) / Stel de externe ingang juist in op "Changer", "iPod" of "D.player" (zie bladzijde 47 van de GEBRUIKSAANWIJZING.)

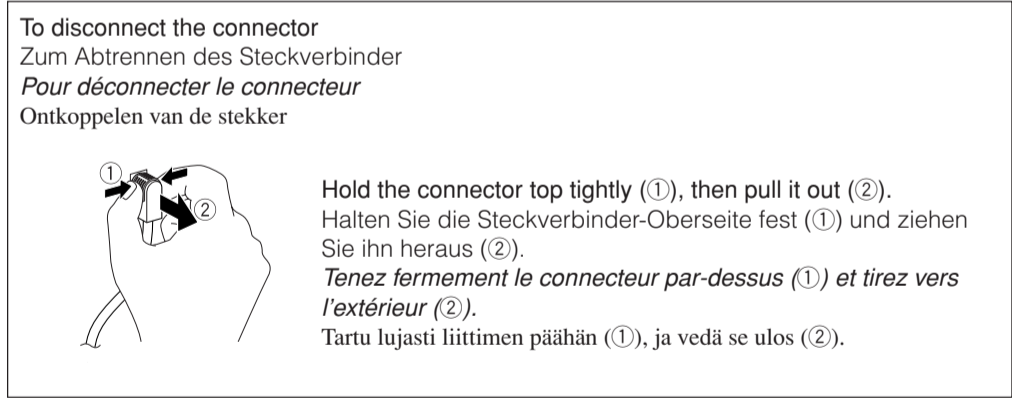
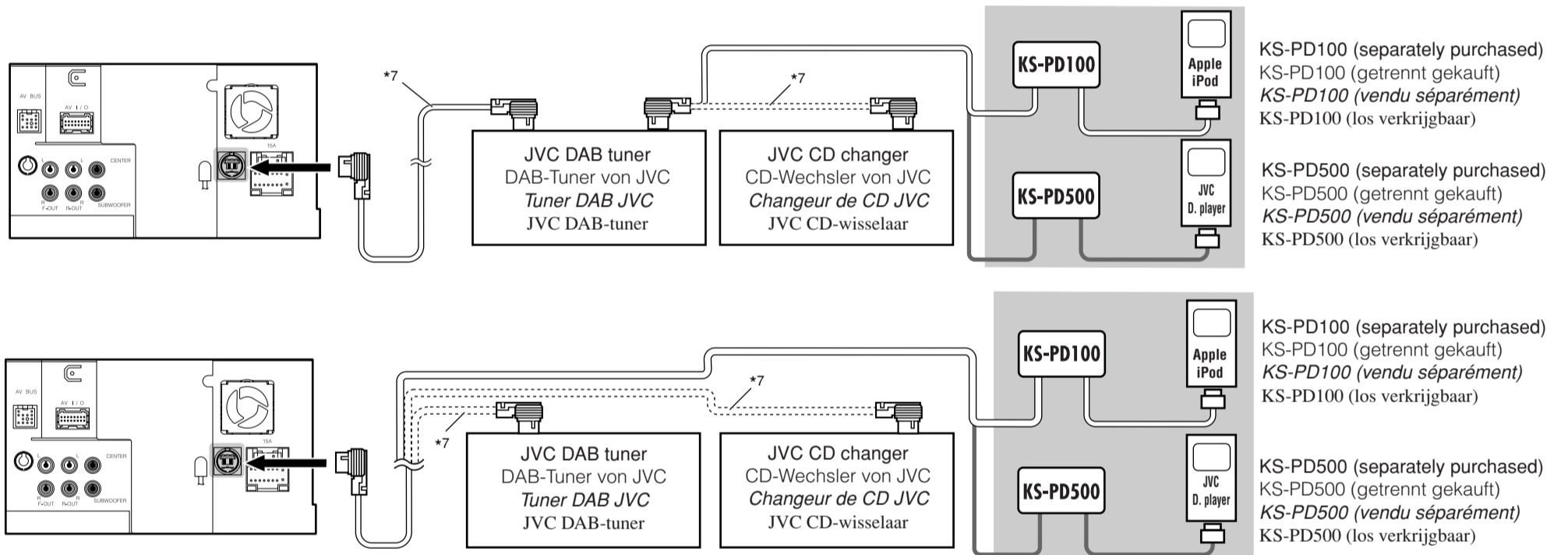

\*7 Connecting cord supplied for your CD changer or DAB tuner  
\*7 Anschließen des für CD-Wechsler oder DAB-Tuner mitgelieferten Kabels  
\*7 Cordon de connexion fourni avec votre changeur de CD ou tuner DAB  
\*7 Aansluitsnoer bijgeleverd voor uw CD-wisselaar of DAB-tuner

• iPod is a trademark of Apple Computer, Inc., registered in the U.S. and other countries.  
• iPod ist ein Warenzeichen von Apple Computer, Inc., eingetragen in den USA und anderen Ländern.  
• iPod est une marque de commerce d'Apple Computer, Inc., enregistrée aux États-Unis et dans les autres pays.  
• iPod is een handelsmerk van Apple Computer, Inc., geregistreerd in de V.S. en andere landen.

**Other external component / Andere externe Komponente / Autre appareil extérieur / Ander extern component**

• Select "External Input" for the external input setting (see page 47 of the INSTRUCTIONS.) / Stellen Sie „External Input“ für externe Eingangseinstellung ein (siehe Seite 47 der BEDIENUNGSANLEITUNG.) / Choisissez "External Input" pour le réglage de l'entrée extérieure (référez-vous à la page 47 du MANUEL D'INSTRUCTIONS.) / Stel "External Input" voor de externe ingang in (zie bladzijde 47 van de GEBRUIKSAANWIJZING.)

